

ASPIRATORE RAFFINATORE

Raffinatore per compiere manualmente o automaticamente l'operazione simultanea di aspirazione, raffinazione e trasporto di trucioli attraverso una superficie forata cilindrica fissa, martelli oscillanti e ruotanti intercambiabili, gruppo di ventilazione interessante il campo dello smaltimento scarti di legno.

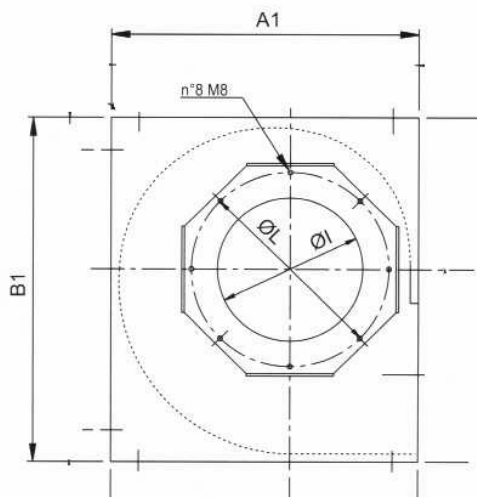
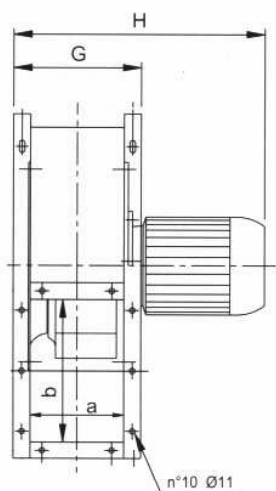
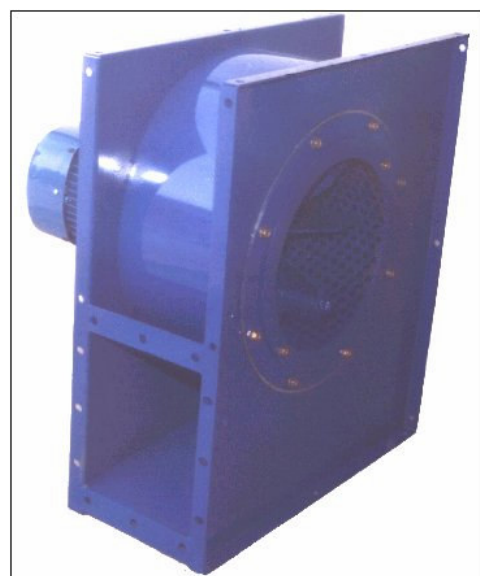

DE.CO. Engineering S.r.l.

Via alle fabbriche, 183 10072 Caselle TO
Tel 011/9975344 fax 011/9961977
e-mail: decosrl@yahoo.it www.decoengineering.it

MODELLO	HP	GIRI	PORTATA M³/H	PROD. KG/H	PESO KG	Db(A)
RAF 30	3	2850	2200	250	80	86
RAF 55	5.5	2900	3500	350	92	91
RAF 75	7.5	2920	4500	450	100	93
RAF100	10	2920	5500	600	110	96

MODELLO	I	L	a	b	G	H	A1	B1
RAF 30	288	322	198	252	255	490	606	685
RAF 55	288	322	198	252	255	514	606	685
RAF 75	322	356	223	284	289	564	676	766
RAF100	322	356	223	284	289	568	676	766

N.B. - Per produzione si intende la produzione oraria media con griglia di serie Ø 10

Su richiesta si forniscono modelli particolari, con griglie intercambiabili forate di vari diametri, in base al materiale da raffinare.

Il ns ufficio tecnico è a Vs completa disposizione per modelli speciali adattabili alle Vs esigenze